

Le Berre Aline, Gabaude Florent,
Wellnitz Philippe (dir.)

Grotesque et spatialité
dans les arts du spectacle
et de l'image en Europe
(XVI^e-XXI^e siècles)

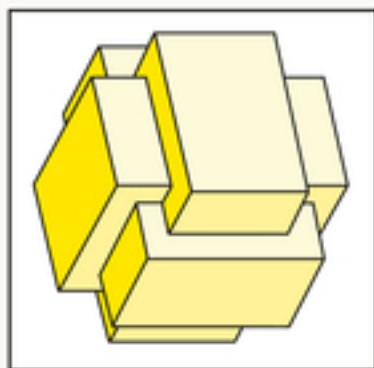

COLLECTION
▶ CONTACTS ◀

Theatrica · 27

Peter Lang

Le Berre Aline, Gabaude Florent,
Wellnitz Philippe (dir.)

Grotesque et spatialité
dans les arts du spectacle
et de l'image en Europe
(XVI^e-XXI^e siècles)

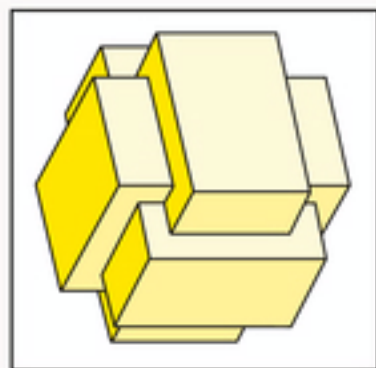

COLLECTION
▶ CONTACTS ◀

Theatrica · 27

Peter Lang

Le Berre A. / Gebaude F. (éds)

Le grotesque

Le grotesque «est ce moment où le rire s'étouffe et menace de disparaître ou de se muer en rictus nerveux; il est une marge, une frontière nécessairement fragile et mouvante.» Selon Dürrenmatt, il se compose d'un mélange de tragique et de comique. Toutes les études qui composent le présent recueil peuvent effectivement être placées sous le signe de la marge, de l'étrange, de l'insolite, du comique teinté d'agressivité voire d'inquiétude. Elles démontrent la variété des formes que peut prendre le grotesque et en même temps l'unité qui existe au sein de cette diversité. Allant de la Renaissance à l'époque contemporaine, se penchant non seulement sur le théâtre mais aussi sur les représentations iconographiques, les écritures chorégraphiques et la photographie, elles esquissent une image du grotesque européen, de l'Angleterre à la Pologne, en passant par la France, l'Allemagne, la Norvège... Selon Philippe Wellnitz le grotesque se caractérise par le foisonnement, le trop-plein, mais il existe aussi un «grotesque de la pénurie», sensible dans le théâtre moderne, «une formidable réduction de l'espace textuel au théâtre». On peut également constater «une chosification des corps dans le théâtre du XXe siècle». Le grotesque se marque non seulement dans les dialogues, mais aussi dans les décors, les accessoires, les costumes, les mimiques et jeux de physionomie indiqués par les didascalies. Il se manifeste donc à de multiples niveaux.

Le présent recueil suit une structure chronologique et se décompose en quatre parties qui vont des représentations protomodernes du grotesque aux mises en scène postmodernes, en passant par le théâtre moderne et contemporain. Mais tout au long de l'ouvrage le grotesque apparaît comme un moyen de déranger, de remettre en cause, de bousculer les limites, les normes, les traditions.