

OLIVIER VATINE - LEWIS TRONDHEIM

INFINITY 8

RETOUR
VERS LE FÜHRER



RUE DE SÈVRES

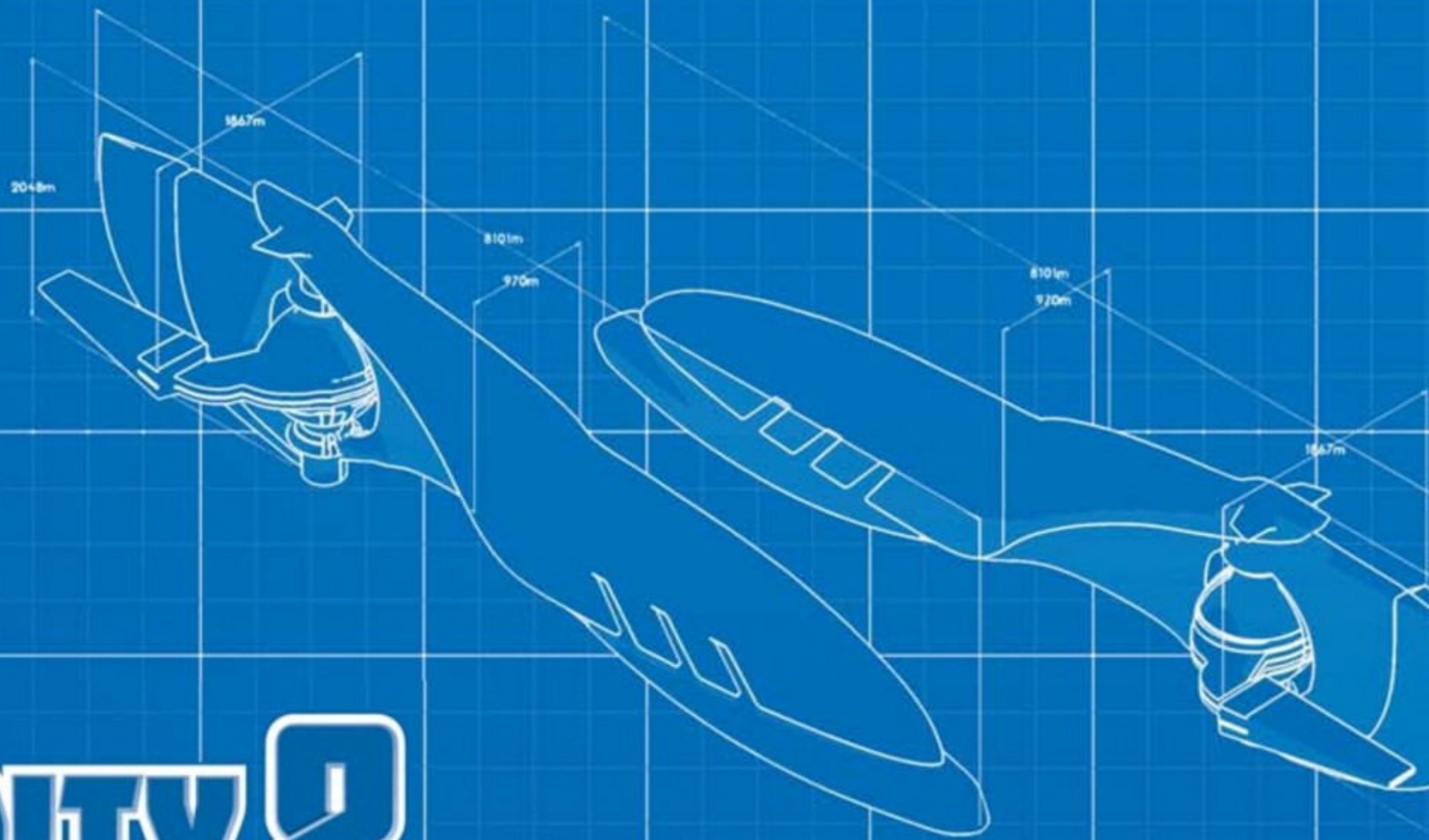
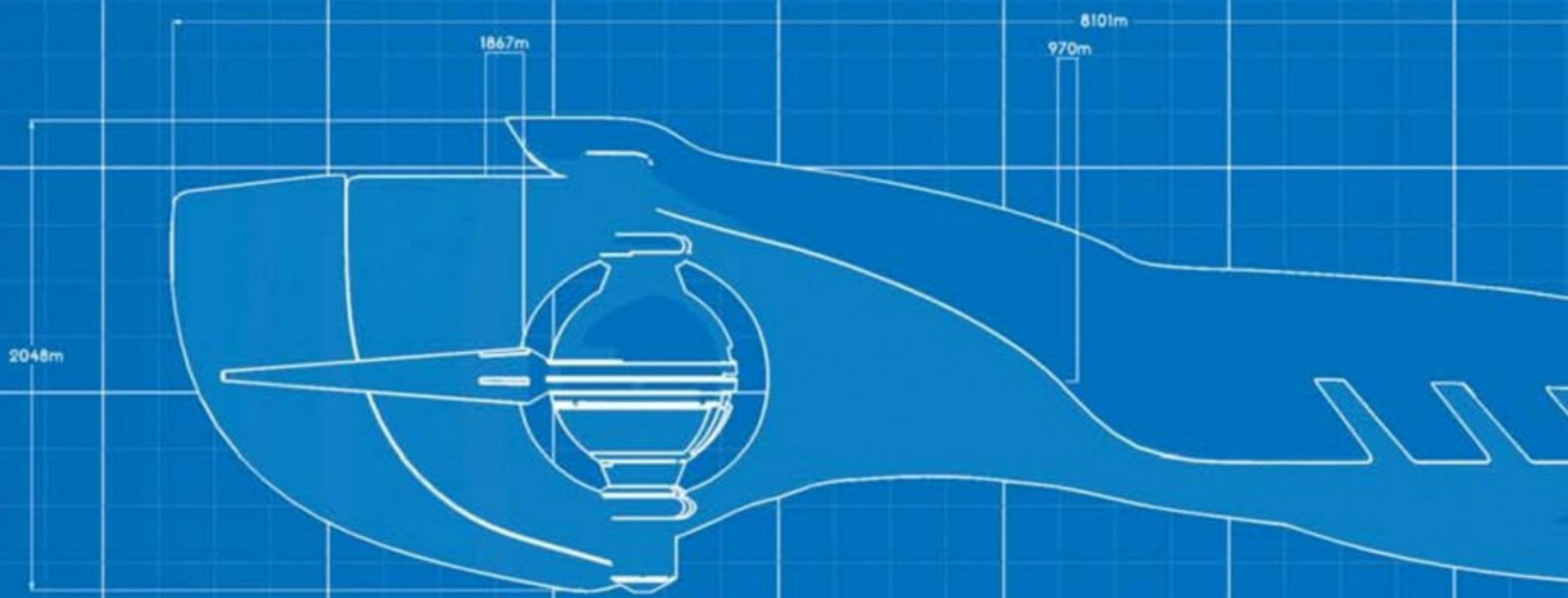
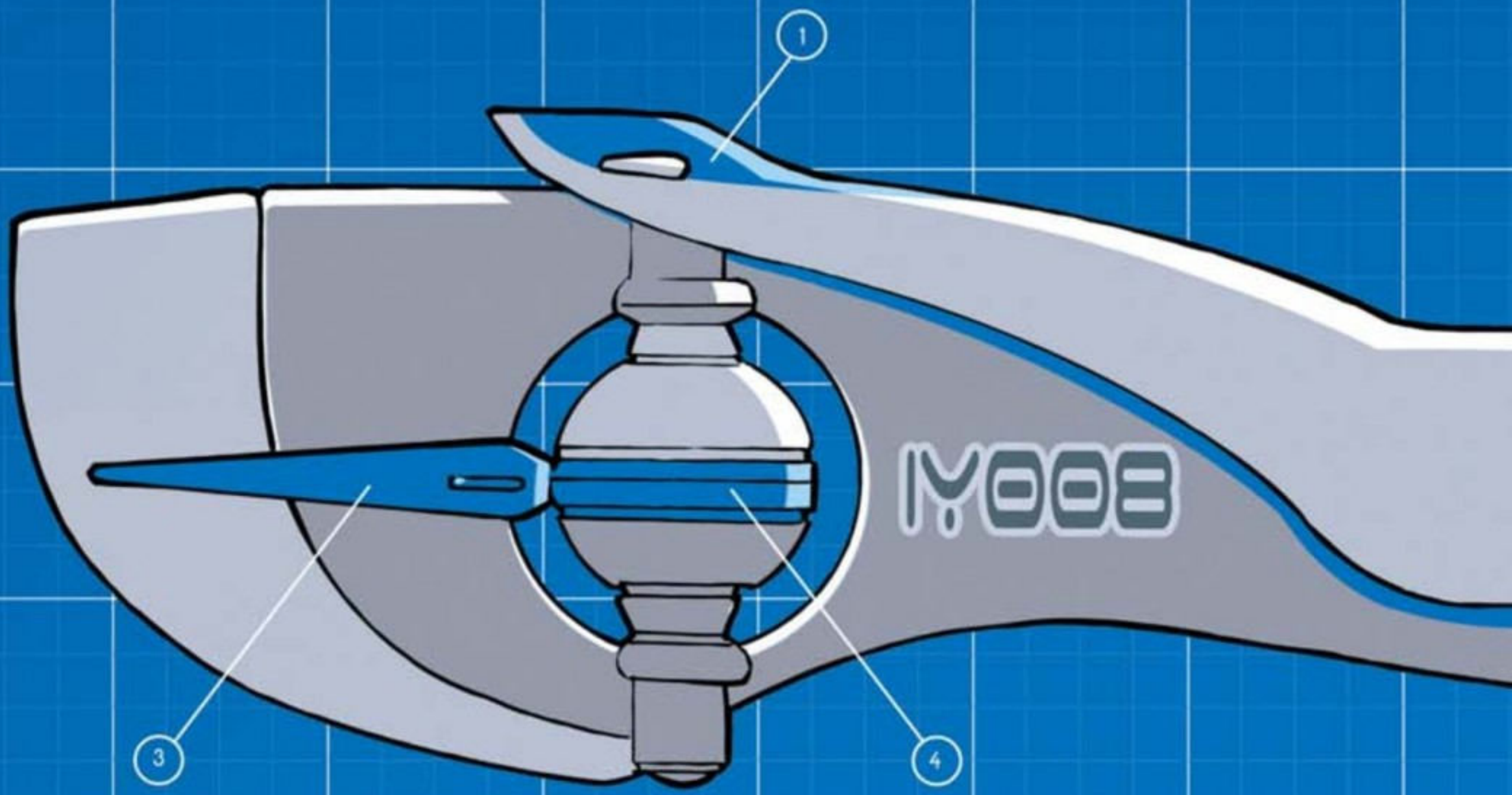

INFINITY 8

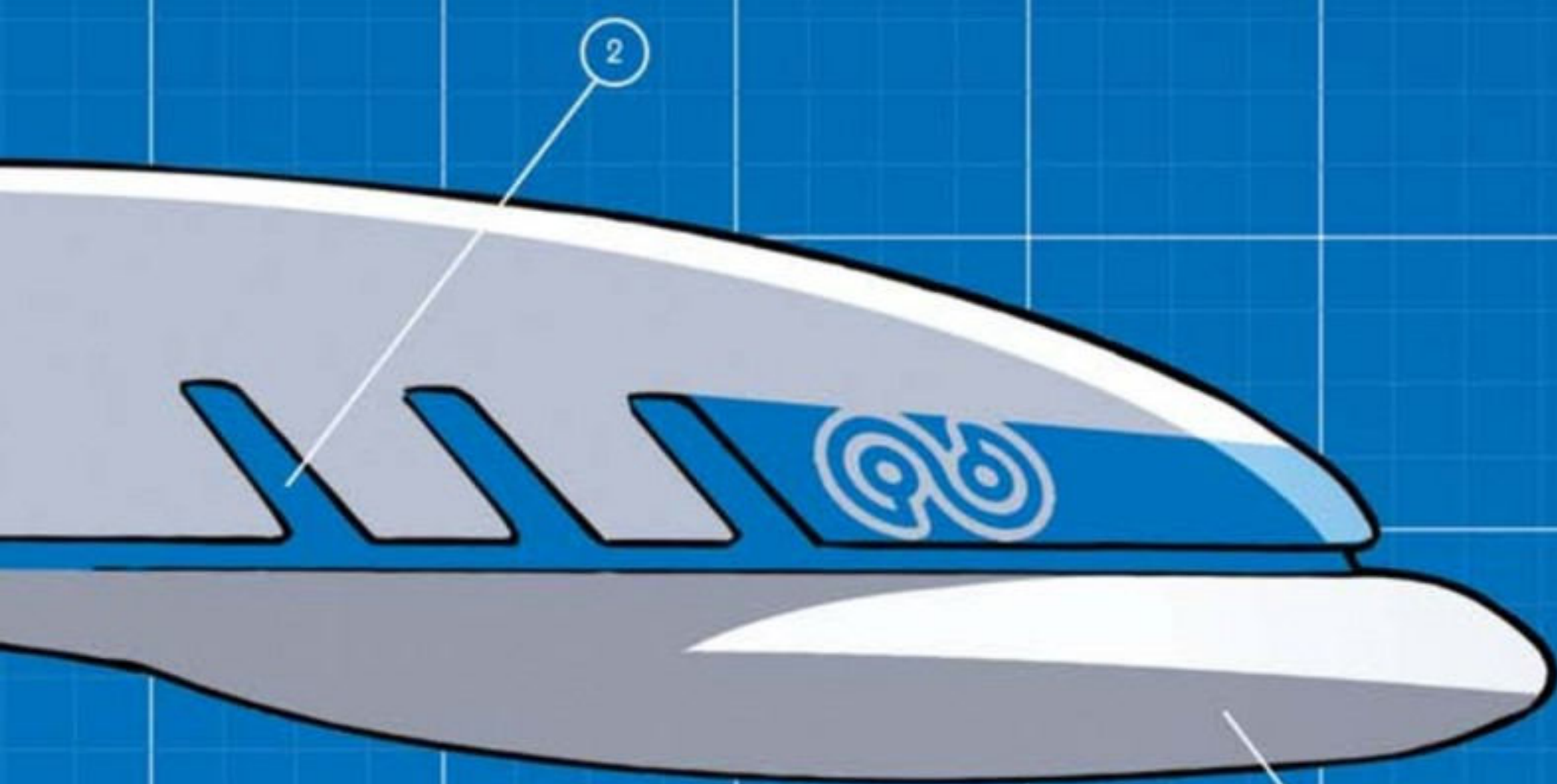

- ① Quartiers du Capitaine
Passerelle
- ② Bales panoramiques
Zones urbaines
- ③ Nacelle de warp
- ④ Centrale à champ de distortion
Facteur 88
- ⑤ Fret
Cargo
Hangars à navettes

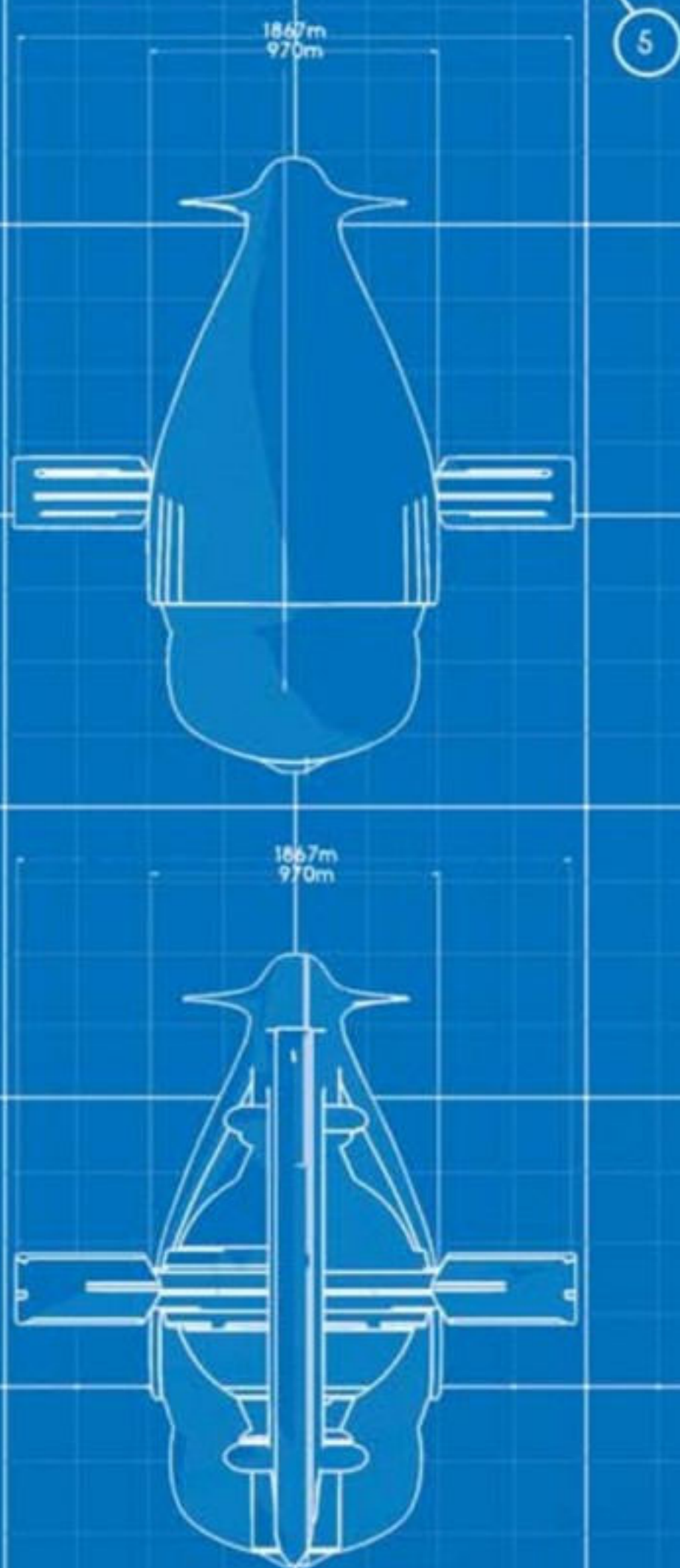

SPECS

Constructeur	Daisy Zimmer Corp.
Chantier	MPL 34 Orbital
Armateur	∞ Galactic
Type	Spatiopaquebot
Classe	Infinity
Statut	En service
Longueur	8 101 m
Jauge brute	4 998 186 GT
Propulsion	Champ de distortion
Vitesse	Warp 8 ⁸
Équipage	72 000
Passagers	880 000



YSS 'Infinity'

Voyageant à warp 8⁸, soit plus d'un million et demi de fois plus vite que la lumière, l'YSS 'Infinity' peut rallier la galaxie d'Andromède en 55 jours et demi.

Officiers en charge :

Kris Trondheim



Une série dirigée par Comix Buro.

ISBN 978-2-36981-259-3

© Rue de Sèvres, Paris, 2017

www.facebook.com/infinity8.fr
www.facebook.com/ruedesevresBD
www.editions-ruedesevres.fr

Retour vers le Führer – Par Lewis Trondheim et Olivier Vatine
Assistants couleur : Isabelle Rabarot, Juliette Godin et Arthur Vatine
Remerciements : Walter Pezzali et Emma Vatine

Conception du logo : Benjamin Brard
Conception de la maquette : Comix Buro Design

Tous droits de reproduction et d'adaptation strictement réservés pour tous pays.
Dépôt légal : janvier 2017
Imprimé en France par Pollina

OLIVIER VATINE - LEWIS TRONDHEIM

INFINITY 2

RETOUR VERS LE FÜHRER



SCÉNARIO
LEWIS TRONDHEIM ET OLIVIER VATINE
CONTINUITÉ DIALOGUÉE
LEWIS TRONDHEIM
DESSIN ET COULEUR
OLIVIER VATINE

RUE DE SÈVRES